

SC154 (PİSTON OMEGAT)- PTFE+BRONZ/NBR O-RING/NBR X-RING

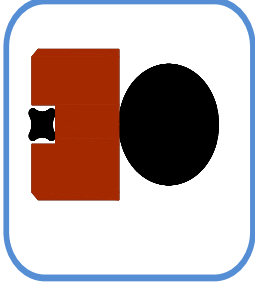

R
L=4,2
L=6,3
L=8,1

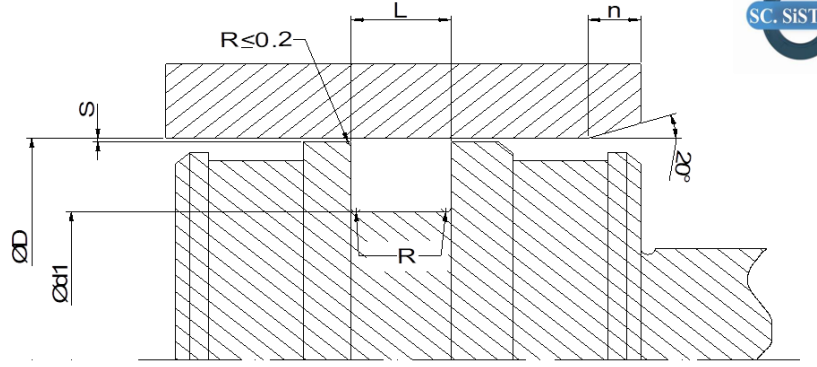

ÜRÜN TANITIMI

Üretim programımızda yer almakta olan SC154 piston keçeleri, 1 adet PTFE+Bronz ring, 1 adet x-ring ve 1 adet o-ring' den oluşur. O-ring ve x-ring için standart olarak NBR (70 Shore A) kullanılır. Özel şartlar için o-ring ve x-ring FKM olabilir. Çift etkili silindirlerde kullanılırlar.

AVANTAJLAR

- * Yüksek kayma hızı değeri.
- * Uzun statik duruşlara uygun olması
- * Kanal tasarımının basitliği
- * Statik ve dinamik durumlarda üstün sızdırmazlık özelliği.
- * Kullanım uzun ömürlü.

* Verilen değerler maksimum değerlerdir ve standart ürün içindir.

ÇALIŞMA SICAKLIKLARI			
HİDROLİK YAĞLAR (HL-HLP)-DIN51524	-25	105	°C
HFA	5	55	
HFB	5	60	
HFC	-30	60	
HFD	-	-	
SU	5	90	
HETG (KANOLA YAĞI)	-25	80	
HEES (SENTETİK ESTER)	-25	80	
HEPG (GLİKOL)	-25	60	
MİNERAL GRESLER	-25	105	
ÇALIŞMA BASINCI	400		BAR
KAYMA HIZI	2		m/sn.
YÜZEY PÜRÜZLÜLÜĞÜ			
		Ra	Rmax
DİNAMİK YÜZEY	ØD	≤0,2 µm	≤2,0 µm
STATİK YÜZEY	Ød	≤1,6 µm	≤6,3µm
YAN YÜZEY	L	≤3,2 µm	≤15 µm

MONTAJ BİLGİLERİ

- *PTFE+Bronz ring önce sıcak bir akışkanda yumuşatılmalı, daha sonra piston başından atlatılmalıdır. Atlatılma işleminde montaj aparatı veya bez kullanılabilir.
- *O-ring ve X-ring' in ayrı ayrı takılması halinde, her iki malzeme de kendi ekseninde dönmemelidir.

KULLANIM ALANLARI

Akümülatör silindirleri,
ağır hizmet silindirleri, özel
pres silindirleri.

SC KOD	ØD	Ød	H	O-RING	X-RING	BİRİM FİYAT
SC154-1	16	5	4,2	4,54x3,53	12,42x1,78	FS
SC154-2	18	7	4,2	6,42x3,53	14x1,78	FS
SC154-3	20	9	4,2	8,42x3,53	15,6x1,78	FS
SC154-4	25	14	4,2	13,87x3,53	20,35x1,78	FS
SC154-5	30	19	4,2	18,66x3,53	25,12x1,78	FS
SC154-6	35	24	4,2	23,4x3,53	29,87x1,78	FS
SC154-7	40	29	4,2	28,17x3,53	34,65x1,78	FS
SC154-8	42	31	4,2	29,75x3,53	37,82x1,78	FS
SC154-9	45	34	4,2	32,92x3,53	37,82x1,78	FS
SC154-10	50	34,5	6,3	32,69x5,33	44,17x1,78	FS
SC154-11	55	44	4,2	44,04x3,53	50,52x1,78	FS
SC154-12	60	49	4,2	47,22x3,53	53,7x1,78	FS
SC154-13	63	47,5	6,3	46,99x5,33	56,87x1,78	FS
SC154-14	70	54,5	6,3	53,34x5,33	63,22x1,78	FS
SC154-15	80	59	8,1	58x6,99	71,12x2,62	FS
SC154-16	90	69	8,1	68x6,99	82,22x2,62	FS
SC154-17	100	79	8,1	78x6,99	88,57x2,62	FS
SC154-18	110	89	8,1	88x6,99	101,27x2,62	FS
SC154-19	115	94	8,1	93x6,99	107,62x2,62	FS
SC154-20	120	99	8,1	98x6,99	107,62x2,62	FS
SC154-21	125	104	8,1	103x6,99	113,97x2,62	FS
SC154-22	130	109	8,1	108x6,99	120,32x2,62	FS
SC154-23	140	119	8,1	116,84x6,99	126,67x2,62	FS
SC154-24	150	129	8,1	126,37x6,99	139,37x2,62	FS
SC154-25	160	139	8,1	135,89x6,99	145,72x2,62	FS
SC154-26	180	159	8,1	158,12x6,99	171,11x2,62	FS
SC154-27	200	179	8,1	177,17x6,99	190,17x2,62	FS
SC154-28	250	229	8,1	227,97x6,99	234,62x2,62	FS

5
5
5
5
5
6
6
7
7
11
8,5
9
13
14
18
19
21
22
24
25
26
30
32
34
38
42
45
55